



MANUALE UTENTE

Si-VV3

TERMO-ANEMOMETRO AD ELICA

1 - Descrizione strumento

Il Sauermann Si-VV3 è uno strumento di misura termo-anemometro ad elica.

Oltre alla misurazione della velocità e della temperatura dell'aria, viene calcolato anche il flusso d'aria.

- (A)** Sonda ad elica con 2 m di cavo
- (B)** Schermo LCD
- (C)** Pulsante On/Off e retroilluminazione
- (D)** Pulsante valore Hold/Min/Max/corrente



2 - Sicurezza e ambiente

Qualche informazione su questo documento

Si prega di leggere questo documento e familiarizzare con il prodotto prima di metterlo in uso. Tenere questo documento a portata di mano per ogni necessità. Consegnare questa documentazione a tutti gli utenti che utilizzeranno il prodotto.



Evitare lesioni personali / danni all'apparecchiatura

- Questo dispositivo è stato sviluppato per la misurazione della velocità e della temperatura dell'aria e per uso interno. Utilizzare sempre il dispositivo in conformità con l'uso previsto e entro i parametri descritti nelle caratteristiche tecniche al fine di non compromettere la protezione garantita dal dispositivo.
- Devono essere utilizzati solo gli accessori forniti con il dispositivo o opzionali.
- Non conservare il prodotto insieme a solventi, acidi o altre sostanze aggressive.
- Eseguire solo i lavori di manutenzione e riparazione descritti nella documentazione. Seguire i passaggi dettagliati quando lo si fa. Utilizzare solo pezzi di ricambio originali Sauermann.
- Se il dispositivo cade o in caso di inconvenienti simili o se appare un malfunzionamento irregolare, non utilizzare il dispositivo e riportarlo al proprio distributore per garantire la propria sicurezza.
- Il dispositivo non deve essere utilizzato in zone ATEX secondo gli standard applicabili.
- Non utilizzare il dispositivo accanto a gas esplosivi, vapore o polvere.
- Il dispositivo non contiene parti interne riparabili dall'utente. Non aprire lo strumento.
- Questo dispositivo può rappresentare un rischio per i portatori di pacemaker. Rispettare una distanza di almeno 10 cm (4") tra il dispositivo e chi lo indossa.
- Rispettare le distanze di sicurezza dai prodotti che possono essere danneggiati dal campo magnetico (ad es. Monitor, computer, carte di credito).

Esclusioni e restrizioni di responsabilità

L'operatività è sotto la responsabilità esclusiva del cliente o della società cliente, che riconosce l'utilizzo di questo sistema a proprio rischio. Il cliente o la società esclude esplicitamente Sauermann e qualsiasi altro fornitore dello strumento di qualsiasi tipo di responsabilità o garanzia in merito a danni diretti, indiretti, accidentali, ripetitivi che potrebbero essere stati causati, per parziale o totale non rispetto, volontario o involontario, di raccomandazioni, condizioni e prerequisiti indicati di seguito.

Simboli usati

Per motivi di sicurezza e per evitare danni al dispositivo, seguire la procedura descritta in questo manuale utente e leggere attentamente le note precedute dal seguente simbolo:



Il seguente simbolo indica che bisogna leggere attentamente le note informative di seguito:



Attenzione: possibilità di scossa elettrica



Protezione ambientale



Inviare il dispositivo al termine del suo ciclo di vita a un centro di raccolta rifiuti per componenti elettrici ed elettronici (secondo le normative locali) o rispedirlo al proprio distributore per assicurarsi che il dispositivo sia smaltito correttamente nel rispetto dell'ambiente.

3 - Specifiche Tecniche

Parametri	Unità di Misura	Accuratezza*	Campo di Misura	Risoluzione
Velocità aria	m/s, km/h, fpm, mph	±(3% del valore +0.1 m/s) da 0.4 a 3 m/s	Da 0.4 a 30 m/s Da 78.7 a 5905 fpm	0.01 m/s da 0.4 a 5 m/s 0.1 m/s da 5 a 30 m/s 0.1 fpm da 0 a 984.2 fpm 1 fpm da 984.2 a 5905 fpm
		±(1% del valore +0.3 m/s) da 3 a 30 m/s		
		±(3% valore +19.7 fpm) da 78.8 a 590.6 fpm		
		±(1% valore +59.1 fpm) da 590.6 a 5905.5 fpm		
Portata aria**	m ³ /h, m ³ /min, m ³ /s, cfm	-	Da 0 a 9999 m ³ /h Da 0 a 9999 m ³ /min Da 0 a 9999 m ³ /s Da 0 a 9999 cfm	1 m ³ /h 0.01 m ³ /min 0.001 m ³ /s 0.1 cfm
Temperatura	°C, °F	±0.5°C ±0.9°F	Da -10 a +60°C Da 14 a 140°F	0.1°C 0.1°F

* Tutte le accuratezze indicate in questa scheda tecnica sono state dichiarate in condizioni di laboratorio e possono essere garantite per misurazioni effettuate nelle stesse condizioni o eseguite con compensazione di calibrazione..

**Valore calcolato, disponibile solo sull'applicazione. La portata aria viene calcolata mediante la superficie inserita dall'utente. La precisione del risultato dipenderà dalla precisione della superficie fornita dall'utente.

4 - Caratteristiche Generali

Elemento di misura	Velocità dell'aria: rilevamento ottico Temperatura: NTC
Display	Display LCD monocromatico a 7 segmenti a 2 righe integrato con retroilluminazione
Involucro	ABS-PC e TPE, IP54
Tastiera	1 pulsante ON/OFF & retroilluminazione 1 pulsante valore Hold/Min/Max/corrente & Auto azzeramento
Standard & Direttive	2011/65/EU RoHS II; 2012/19/EU RAEE; 2014/53/EU ROSSO
Alimentazione elettrica	3 batterie alcaline LR03 AAA 1.5 V
Alimentazione	4.5 V 
Consumo	135 mW
Durata Batteria	120 ore* (senza retroilluminazione e comunicazione wireless)
Comunicazione wireless	Gamma di frequenza da 2.402 MHz a 2.480 MHz con una potenza di trasmissione di 0 dBm.
	Portata fino a 15 m (98 piedi), secondo la potenza del segnale radio dello smartphone. Versioni minime richieste: Android 5.0, IOS 12.4, BLE 4.0
Condizioni Ambientali	Aria e gas neutri
Condizioni di funzionamento**	Da 0 a 40°C (da +32 a +104°F) In condizioni non condensanti Altitudine: da 0 a 2000 m (6561')
Temperatura conservazione	Da -20 a +60°C (-4 to 140°F)**
Auto spegnimento	10 minuti (può essere disattivato)
Peso (con sonda e batterie)	318 g (11.2 oz)

*Durata della batteria indicata è a 20 °C (68 °F) con batterie alcaline

**Se lo strumento viene conservato al di fuori della temperatura indicata (ad esempio in un furgone, un magazzino, ecc.), attendere 10 minuti prima di avviarlo e utilizzarlo nuovamente.

5 - Dimensioni

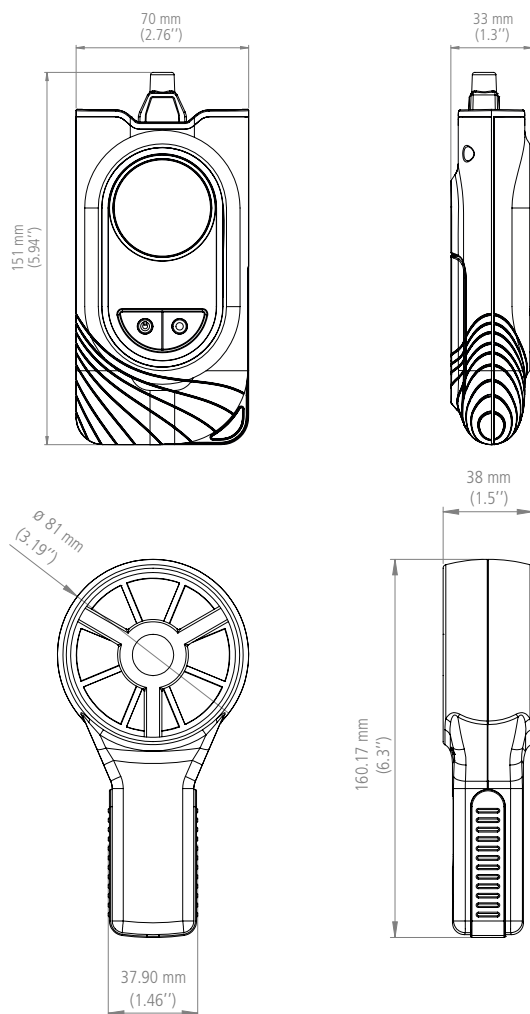

6 - Accessori

Nome	Riferimento
Custodia morbida	SIACCSC



7 - Istruzioni per l'uso

Inserire le batterie

- Svitare la copertura del vano batterie sul retro del dispositivo e rimuoverlo.
- Inserire le 3 batterie alcaline AAA LR03 da 1,5 V fornite con lo strumento.
- Rispettare attentamente la polarità.
- Per chiudere il vano batterie, reinserire il coperchio, iniziando dalla parte superiore.
- Avvitare il coperchio del vano batterie.

Accendere lo strumento

- Tenere premuto il pulsante ON/OFF.
- Posizionare la sonda a filo caldo nella posizione corretta per eseguire le misurazioni di velocità e temperatura dell'aria.



La sonda deve essere posizionata con la freccia in direzione del flusso d'aria.

- Il dispositivo visualizza la velocità dell'aria e la misura della temperatura.

Selezionare l'unità

- Con il dispositivo acceso.
- Tenere premuto il pulsante HOLD per cambiare le unità di misura di velocità dell'aria: m/s, km/h, fpm, mph.
- Tenere premuto i pulsanti ON/OFF e HOLD per cambiare le unità di misura della temperatura: °C, °F.

Attivare/disattivare la comunicazione wireless

- Con il dispositivo acceso, premere e tenere premuto contemporaneamente i pulsanti ON/OFF & HOLD per attivare o disattivare la comunicazione wireless.

- Quando attivata, l'icona della la comunicazione wireless lampeggia sullo schermo.
- L'icona diventa fissa quando lo strumento è associato ad un tablet o smartphone.

Attivare/disattivare retroilluminazione

- Con il dispositivo acceso
- Premere il pulsante ON/OFF per attivare o disattivare la retroilluminazione.

Attivare/disattivare Auto spegnimento

- Il dispositivo ha uno spegnimento automatico impostato su 10 minuti.
- All'avvio del dispositivo, vengono visualizzati tutti i segmenti. Durante questo periodo, premere e tenere premuto il tasto ON / OFF per accedere al «Menu di spegnimento».
- Premere HOLD per attivare / disattivare lo spegnimento automatico.
- Tenere premuto il tasto ON / OFF per uscire dal «menu di spegnimento».

Visualizzare valori Hold/Min/Max/Corrente

- Con il dispositivo acceso e vengono visualizzati i valori misurati.
- Premere il tasto HOLD in successione per:
 - Bloccare la visualizzazione dei valori
 - Visualizzare i valori minimi misurati
 - Visualizzare i valori massimi misurati
 - Ripristinare il valore corrente

Funzione pulsanti

PULSANTE	PRESSIONE BREVE	PRESSIONE LUNGA (3 secondi)
ON/OFF	Retroilluminazione ON/OFF	Dispositivo ON/OFF
HOLD	Hold/Min/Max/Valore corrente	m/s / km/h / fpm / mph
ON/OFF e HOLD	Comunicazione wireless ON/OFF	°C / °F

8 - Manutenzione

Sostituire le batterie

- Con il dispositivo spento.
- Svitare il vano batteria sul retro del dispositivo e rimuovere il coperchio.
- Rimuovere le batterie usate e inserire nuove batterie (3 batterie alcaline AAA LR03 1,5 V) rispettando la polarità.
- Per chiudere il vano batteria, reinserire il coperchio della batteria a partire dalla parte superiore.
- Avvitare il coperchio del vano batteria.

Pulire lo strumento

- Pulire l'alloggiamento con un panno umido (usare sapone) se necessario.
- Non utilizzare detergenti aggressivi o solventi.

9 - Garanzia

Gli strumenti hanno una garanzia di 2 anni per qualsiasi difetto di fabbricazione.

10 - Applicazione Mobile

La **Si-HVACR Measurement MobileApp** permette di visualizzare e registrare le misure in tempo reale.

Caratteristiche principali:

Visualizzare facilmente diversi parametri

- Sfogliare la cronologia delle misurazioni salvate e i grafici dei dati (valori medi, min e max, ecc.)
- Creare report (formato PDF, CSV o XML) e aggiungere fino a quattro (4) foto

Scaricare la **Si-HVACR
Measurement MobileApp**



Scaricare il **manuale utente
MobileApp**



Sauermann Industrie

ZA Bernard Moulinet
24700 Montpon
France
T. +33 (0)5 53 80 85 00
services@sauermanngroup.com

Sauermann Italia SA

Via Golini 61/10
40024 Castel S.Pietro Terme (BO)
T. (+39)-051-6951033
F. (+39)-051-942254
info.italy@sauermanngroup.com

Sauermann NA

140 Fell Court, Ste. 302
Hauppauge, New York 11788
T. (+1) 631-234-7600
F. (+1) 631-234-7605
info.usa@sauermanngroup.com

Sauermann Ibérica

C/Albert Einstein 33.
Planta 3. P. I. Santa Margarida II-
08223 Terrassa (Spain)
T. +34 931 016 975
info.spain@sauermanngroup.com

Sauermann GmbH

Leibnizstraße 6
D – 74211 Leingarten
T. +49 (0)7131/399990
F. +49 (0)7131/399992
info.germany@sauermanngroup.com

Sauermann Australia

Unit 4/14 Rodborough Road,
Frenchs Forest, NSW 2086
T. (+612) 8880 4631

Sauermann UK

Units 7-9, Trident Business Park
Amy Johnson Way
Blackpool - FY4 2RP
T. +44 (0) 870 950 6378
F. +44 (0) 870 950 6379
info.uk@sauermanngroup.com



ATTENZIONE! Possono verificarsi danni materiali, quindi si prega di applicare le misure precauzionali indicate.



Una volta restituito, la raccolta dei rifiuti richiesta sarà assicurata nel rispetto dell'ambiente secondo le linee guida relative ai RAEE.